

Yale*systems*

Краны консольно-поворотные

Краны монтажные

Тали электрические цепные



каталог № 5



Yale Industrial
Products GmbH

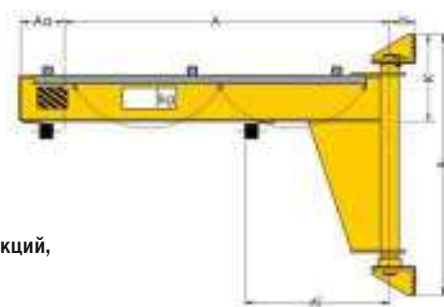

Расчет статки несущих конструкций, на которых крепится кран, производится потребителем.

Кран консольный настенный модель PMS

Консоль с низкой строительной высотой, угол поворота 180°

Легкая стальная конструкция, с низкой строительной высотой консоли. Основание консоли крепится на подшипниковую основу держателя, который, в свою очередь, укрепляется на бетонной стене или на бетонную или стальную колонну.

Крепление

- К бетонной стене, с использованием профилей крепления с обратной стороны стены и болтов.
- Крепление на колонне на профилях с обратной стороны колонны, соединяемых винтами.
- Крепление на круглую колонну с использованием профильных кронштейнов под диаметр колонны.

На заказ

- Ограничители хода консоли (буферные амортизаторы).
- Дроссель поворота консоли, для ограничения легкости ее хода: рекомендуется при длине консоли от 5 м и при высоте крана от 4 м.
- Лакокрасочное покрытие 120 мкм, или горячая оцинковка при работе крана на улице.
- Фиксатор положения консоли.
- Крыша для тали или тельфера при работе крана под открытым небом.

Комплект поставки

- Электрооснащение: силовой выключатель, токоподвод круглым кабелем с держателем кабеля.
- При длине консоли выше 4500 мм поставляется токоподвод в виде гирлянды-подвески.
- Ограничители хода крантележки.
- Комплект документации.

Другие грузоподъемности и длины на заказ.

Серийно поставляемые габариты

Модель	Длина консоли 2.000 мм	Длина консоли 2.500 мм	Длина консоли 3.000 мм	Длина консоли 3.500 мм	Длина консоли 4.000 мм	Длина консоли 4.500 мм	Длина консоли 5.000 мм	Длина консоли 5.500 мм	Длина консоли 6.000 мм
PMS 125	1	1	1	1	1	1	1	1	1
PMS 250	1	1	1	1	1	1	1	1	1
PMS 500	1	1	1	1	1	1	1	1	1
PMS 1000	1	1	1	1	1	1	1	1	1
PMS 1600	1	1	1	1	1	1	1	0	0
PMS 2000	1	1	1	1	1	0	0	0	0

Кран консольный на колонне модель PFSP

Консоль с низкой строительной высотой, угол поворота 270°

Легкая стальная конструкция, с низкой строительной высотой консоли. Легкая конструкция крана из цельных стальных элементов, колонна из цельной усиленной трубы.

Крепление

- Стандартное: крепление на фланце анкерными болтами по шаблону с заливкой фундамента бетоном.
- Крепление колонны на приваренной к ней стальной плите, которая крепится к полу на болтах с дюбелями.
- Крепление колонны с фланцем к стальной промежуточной плите с заготовленными в ней отверстиями под фланец и под болты крепления к полу.
- Версия крана в передвижном варианте на заказ.

На заказ

- Ограничители хода консоли (буферные амортизаторы) устанавливаются при монтаже крана
- Дроссель поворота консоли, для ограничения легкости ее хода: рекомендуется при длине консоли от 5 м и при высоте крана от 4 м.
- Лакокрасочное покрытие 120 мкм, или горячая оцинковка при работе крана на улице.
- Фиксатор положения консоли.
- Крыша для тали или тельфера при работе крана под открытым небом.

Комплект поставки

- Электрооснащение: силовой выключатель, токоподвод круглым кабелем с держателем кабеля.
- При длине консоли выше 4500 мм поставляется токоподвод в виде гирлянды-подвески.
- Ограничители хода крантележки.
- Комплект документации.

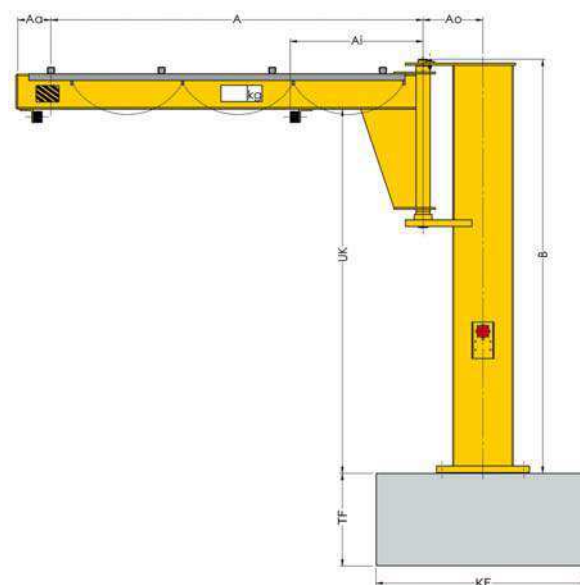
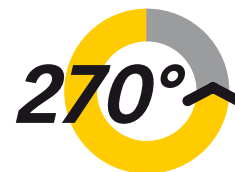

! Другие грузоподъемности и длины на заказ.

Серийно поставляемые габариты

Модель	Длина консоли									
	2.000 мм	2.500 мм	3.000 мм	3.500 мм	4.000 мм	4.500 мм	5.000 мм	5.500 мм	6.000 мм	
PFSP 125	1	1	1	1	1	1	1	1	1	1
PFSP 250	1	1	1	1	1	1	1	1	1	1
PFSP 500	1	1	1	1	1	1	1	1	1	1
PFSP 1000	1	1	1	1	1	1	1	1	1	1
PFSP 1600	1	1	1	1	1	1	1	0	0	0
PFSP 2000	1	1	1	1	1	0	0	0	0	0

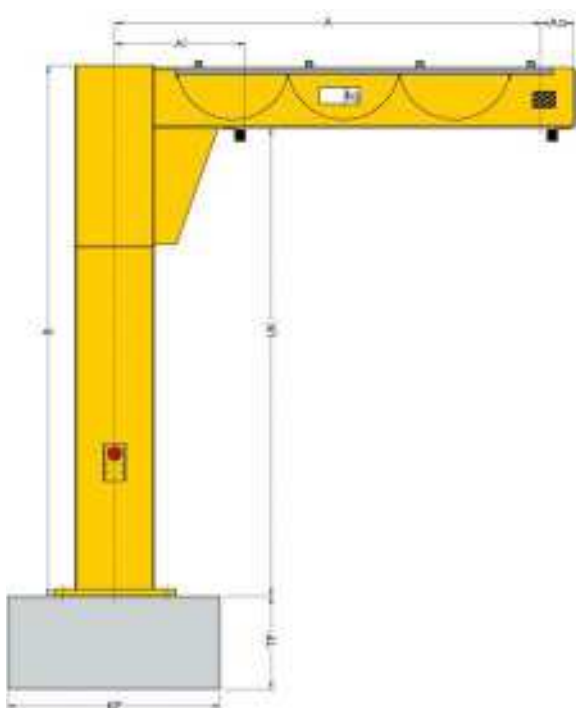

Другие грузоподъемности и длины на заказ.

Кран консольный на колонне модель PFM

Консоль с низкой строительной высотой, угол поворота 360°

Легкая стальная конструкция, с низкой строительной высотой консоли. Легкая конструкция крана из цельных стальных элементов, колонна из цельной усиленной трубы.

Крепление

- Стандартное: крепление на фланце анкерными болтами по шаблону с заливкой фундамента бетоном.
- Крепление колонны на приваренной к ней стальной плите, которая крепится к полу на болтах с дюбелями.
- Крепление колонны с фланцем к стальной промежуточной плите с заготовленными в ней отверстиями под фланец и под болты крепления к полу.
- Версия крана в передвижном варианте на заказ.

На заказ

- Ограничители хода консоли (буферные амортизаторы) устанавливаются при монтаже крана.
- Дроссель поворота консоли, для ограничения легкости ее хода: рекомендуется при длине консоли от 5 м и при высоте крана от 4 м.
- Лакокрасочное покрытие 120 мкм, или горячая оцинковка при работе крана на улице.
- Фиксатор положения консоли.
- Крыша для тали или тельфера при работе крана под открытым небом.

Комплект поставки

- Электрооснащение: силовой выключатель, токоподвод круглым кабелем с держателем кабеля.
- При длине консоли выше 4500 мм поставляется токоподвод в виде гирлянды-подвески.
- Ограничители хода крантележки.
- Комплект документации.

Серийно поставляемые габариты

Модель	Длина консоли									
	2.000 мм	2.500 мм	3.000 мм	3.500 мм	4.000 мм	4.500 мм	5.000 мм	5.500 мм	6.000 мм	
PFM 125	1	1	1	1	1	1	1	1	1	1
PFM 250	1	1	1	1	1	1	1	1	1	1
PFM 500	1	1	1	1	1	0	0	0	0	0
PFM 1000	0	0	0	0	0	0	0	0	0	0
PFM 1600	0	0	0	0	0	0	0	0	0	0
PFM 2000	0	0	0	0	0	0	0	0	0	0

Кран консольный на колонне модель PFP

Консоль с низкой строительной высотой, угол поворота 360°

Усиленная стальная конструкция. Консоль имеет малую строительную высоту, обеспечивающую малые габаритные размеры крана по высоте, колонна выполняется из цельной усиленной трубы.

Крепление

- Стандартное: крепление на фланце анкерными болтами по шаблону с заливкой фундамента бетоном.
- Крепление колонны с фланцем к стальной промежуточной плите с заготовленными в ней отверстиями под фланец и под болты крепления к полу.

На заказ

- Электрический привод консоли.
- Ограничители хода консоли (буферные амортизаторы) устанавливаются при монтаже крана.
- Концевые выключатели поворота консоли.
- Лакокрасочное покрытие 120 мкм, или горячая оцинковка при работе крана на улице.
- Фиксатор положения консоли.
- Крыша для тали или тельфера при работе крана под открытым небом.

Комплект поставки

- Электрооснащение: силовой выключатель, токоподвод круглым кабелем с держателем кабеля.
- При длине консоли выше 4500 мм поставляется токоподвод в виде гирлянды-подвески.
- Ограничители хода крантележки.
- Комплект документации.

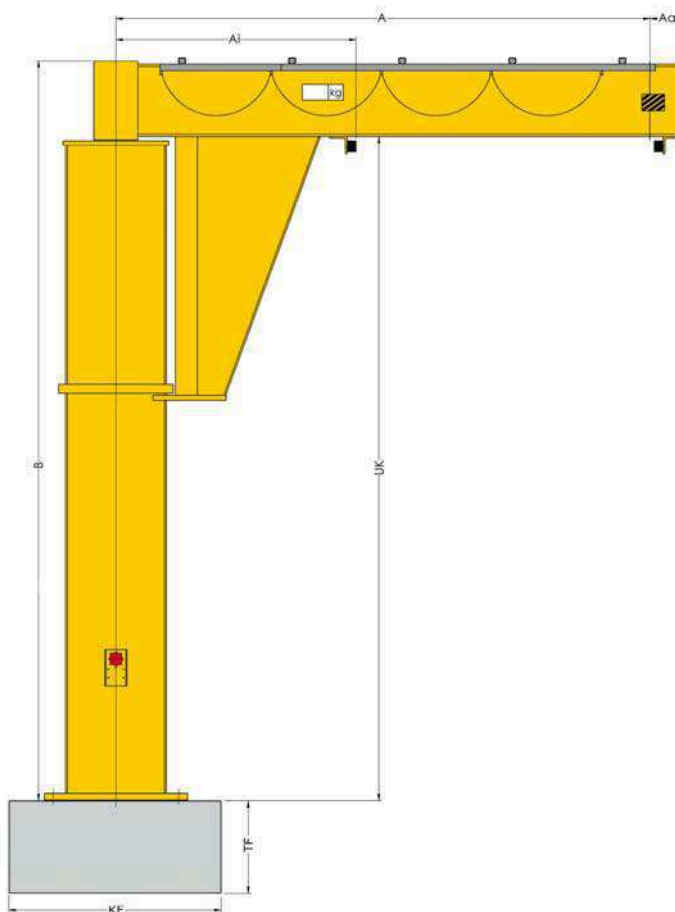

Другие грузоподъемности и длины на заказ.

Серийно поставляемые габариты

Модель	Длина консоли									
	2.000 мм	2.500 мм	3.000 мм	3.500 мм	4.000 мм	4.500 мм	5.000 мм	5.500 мм	6.000 мм	
PFP 125	0	0	0	0	0	0	0	0	0	
PFP 250	0	0	0	0	0	0	0	0	0	
PFP 500	1	1	1	1	1	1	1	1	1	
PFP 1000	1	1	1	1	1	1	1	1	1	
PFP 1600	1	1	1	1	1	1	1	1	1	
PFP 2000	1	1	1	1	1	1	1	1	1	



Кран козловой передвижной модель TD

Краны козловые модель TD идеальны для применения в индустрии, сервисных цехах, сервисных мастерских.

Ввиду их применения для работ на малых и средних грузоподъемностях эти краны не требуют шинных путей, так как они передвигаются вручную на своих полиамидных колесах.

На заказ.

- Лакокрасочное покрытие 120 мкм, или горячая оцинковка при работе крана на улице.
- Крыша для тали или тельфера при работе крана под открытым небом.

Комплект поставки

- Конструкция крана поставляется после его проверки на заводе-изготовителе в разобранном виде: две опоры, балка.
- Блокировка колес.
- При необходимости система токоподвода на гирлянде.
- Комплект документации.

Другие грузоподъемности и длины на заказ.

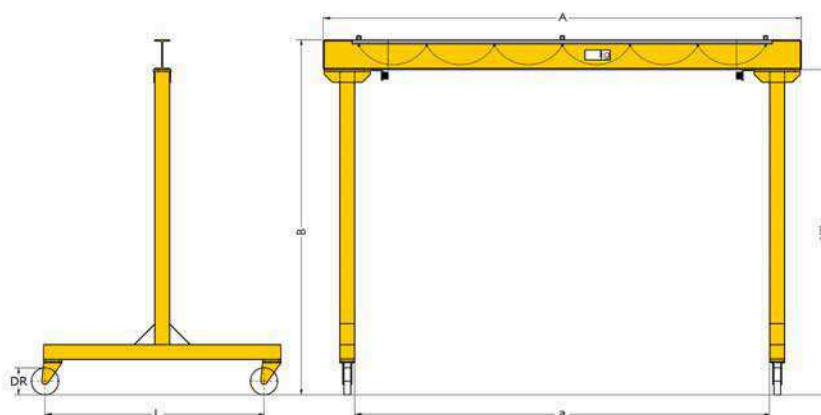

Серийно поставляемые габариты

Модель	Длина балки 2.000 мм	Длина балки 2.500 мм	Длина балки 3.000 мм	Длина балки 3.500 мм	Длина балки 4.000 мм	Длина балки 4.500 мм	Длина балки 5.000 мм	Длина балки 5.500 мм	Длина балки 6.000 мм
TD 125	0	0	0	0	0	0	0	0	0
TD 250	0	0	0	0	0	0	0	0	0
TD 500	0	0	0	0	0	0	0	0	0
TD 1000	1	1	1	1	1	1	0	0	0
TD 1600	1	1	1	1	1	1	0	0	0
TD 2000	1	1	1	1	1	1	0	0	0

Кран монтажный переносной модель WSC

Грузоподъемность 500 - 1.000 кг

Кран переносной легко складывается или раскладывается одним работником, его можно взять с собой на машину, для выполнения сервисных или монтажных работ. Может быть использован для широкого спектра погрузочно-разгрузочных работ.

Особенности исполнения

- Легко складывается или раскладывается одним работником.
- Стрела выдвигается и фиксируется на нужную длину.
- Крюк поворачивается на 360°.
- Насос цилиндра подъема двухступенчатый и обеспечивает быстрый подъем груза.
- Защита от перегрузки благодаря клапану ограничения давления.
- Чувствительное опускание рычагом, расположенным на стволе крана.



Легко складывается одним человеком

Данные технические модели WSC

Модель	WSC 0,5	WSC 1,0
№ каталожн. 4025092*	*081085	*080668
Грузоподъемность в положении 1, кг	500	1.000
Грузоподъемность в положении 2, кг	400	800
Грузоподъемность в положении 3, кг	350	700
Грузоподъемность в положении 4, кг	250	500
Длина стрелы в положении 1, мм	1.120	1.120
Длина стрелы в положении 2, мм	1.220	1.220
Длина стрелы в положении 3, мм	1.320	1.320
Длина стрелы в положении 4, мм	1.420	1.420
Габ. высота крана, мм	1.650	1.650
Высота ездных лап, мм	144	144
Длина ездных лап, мм	1.815	1.815
Ширина шасси, мм	464	464
Габаритная ширина крана, мм	1.125	1.125
Диаметр колес, мм	126	126
Собственный вес, кг	125	125

Модель WSC



Контейнер цепи на заказ!

Таль электрическая цепная модель CPS

Грузоподъемность 125 - 500 кг

Эта модель является наименьшей и самой компактной электрической талью в программе Yale. Она идеальна как переносная таль (собств. вес около 12 кг), имеет однофазное исполнение 220 В и поэтому часто применяется сервисными и монтажными службами.

Особенности исполнения

- Очень компактная конструкция.
- Очень плавный ход цепи благодаря 10-карманной звездочке (на дизайн звездочки имеется патент).
- Термозащита двигателя.
- Электромагнитный пружинный тормоз.
- Порошковое покрытие, корпус алюминиевый.
- Группа режима 1Ам или выше.
- Степень защиты двигателя и тали IP 54.
- Управление по желанию заказчика прямое или контакторное 48V.
- Степень защиты пульта управления IP 65.
- Фрикционная муфта для защиты тали от перегрузки.
- Оцинкованная высокопрочная цепь.
- Кованые крюки.

На заказ

- Контейнер цепи.
- Цепи и крюки из нерж. стали.
- Поставка с крантележкой.

Данные технические модели CPS

Модель	№ катал. 4025092*	Грузоподъемность, кг / количество ветвей цепи	Высота подъема, м (на заказ можно выше)	Калибр цепи d x p мм	Группа режима FEM	Скорость подъема м/мин	Мощность двигателя кВт	Собств. вес кг	Раб. напряжение
CPS 1-4	*076654	125/1	3	4 x 12,2	1 Bm	4	0,10	11,5	220В/1 ф/50Гц
CPS 1-10	*076661	125/1	3	4 x 12,2	1 Am	10	0,25	11,5	380В/3 ф/50Гц
CPS 2-6	*076678	250/1	3	4 x 12,2	1 Am	6	0,28	11,5	380В/3 ф/50Гц
CPS 5-3	*076685	500/2	3	4 x 12,2	1 Am	3	0,28	12,5	380В/3 ф/50Гц

Размеры моделей CPS

Модель	CPS 1-4	CPS 1-10	CPS 2-6	CPS 5-3
A, мм	276	276	276	303
B, мм	98	98	98	146
C, мм	159	159	159	159
D, мм	75	75	75	60
E, мм	76	76	76	91
F, мм	160	160	160	160
G, мм	227	227	227	227
H, мм	103	103	103	103
I, мм	52	52	52	52
J*, мм	1.905	1.905	1.905	1.905
X, мм	25	25	25	25
Y, мм	14	14	14	14
Z, мм	21	21	21	21

*Размеры при высоте подъема 3 м



Компактная таль с универсальными возможностями применения

Модель CPS

Тали не предназначены для транспортировки людей! Применять их в этих целях запрещено!



Поставляются также
тали однофазные 220В!

Таль электрическая цепная модель CPV

Грузоподъемность 250 - 2.000 кг

Новая модель имеет модернизированную компактную конструкцию и дает возможность легкого доступа ко всем важнейшим узлам тали для ее сервисного обслуживания.

Особенности исполнения

- Группа режима 1Am и выше, до 3m, в зависимости от выбора тали.
- Автоматический выключатель для полного отключения напряжения на тали при аварийной остановке.
- Серийно: контакторное управление 42В.
- Корпус из алюминия с ребрами охлаждения.
- Коэффициент занятости 50% для односкоростных талей.
- Концевой выключатель серийно.
- Электромагнитный пружинный тормоз удерживает груз не только при отключении тали, но и при аварийном отключении подачи питания сети.
- Защита от перегрузки в виде фрикционной муфты, муфта может быть легко отрегулирована благодаря упрощенному доступу.
- Степень защиты двигателя / тали: IP 55.
- Напряжение питания 380В 50Гц трехфазное или 220В 50Гц однофазное.
- Степень защиты пульта управления IP 65.
- Подвеска тали на проушину (см. рис. слева) является серийным способом подвески, подвеска на крюк (см. рисунок на след. странице) делается на заказ.
- Полиамидная направляющая цепи для плавного и бесшумного хода цепи.
- Оцинкованная высокопрочная цепь.
- Кованые крюки.

На заказ

- Контейнер цепи.
- Таль в сборке с крантележкой.
- Нержавеющее исполнение тали.
- Радиоуправление тали (и крантележки).
- Таль (и крантележка) с частотным преобразователем для плавного регулирования скорости.

Данные технические модели CPV/CPVF

Модель	Грузоподъемность, кг / количество ветвей цепи	Калибр цепи d x p мм	Группа режима FEM	Скорость подъема основная м/мин	Скорость подъема дополнит. м/мин	Мощность двигателя кВт	Коеф. занятости двигателя /тали ED %	Собств. вес тали на крюке кг	Собств. вес тали на ручн. тележке кг	Собств. вес тали на электро-тележке кг
CPV 2-8	250/1	4 x 12,2	1 Am	8	–	0,37	50	24	39	47
CPVF 2-8	250/1	4 x 12,2	1 Am	8	2	0,37/0,09	33/17	25	40	48
CPV 5-4	500/2	4 x 12,2	1 Am	4	–	0,37	50	25	40	48
CPVF 5-4	500/2	4 x 12,2	1 Am	4	1	0,37/0,09	33/17	26	41	49
CPV 5-8	500/1	5 x 15,1	1 Am	8	–	0,75	50	26	41	49
CPVF 5-8	500/1	5 x 15,1	1 Am	8	2	0,75/0,18	33/17	27	42	50
CPV 10-4	1.000/2	5 x 15,1	1 Am	4	–	0,75	50	28	43	51
CPVF10-4	1.000/2	5 x 15,1	1 Am	4	1	0,75/0,18	33/17	29	44	52
CPV 10-8	1.000/1	7,1 x 20,5	1 Am	8	–	1,5	50	58	77	84
CPVF10-8	1.000/1	7,1 x 20,5	1 Am	8	2	1,5/0,37	33/17	59	78	85
CPV 20-4	2.000/2	7,1 x 20,5	1 Am	4	–	1,5	50	63	82	89
CPVF 20-4	2.000/2	7,1 x 20,5	1 Am	4	1	1,5/0,37	33/17	64	83	90

*Собственный вес указан для талей с высотой подъема 3 м

**Скорость подъема тали CPV 10-8 однофазной 230В = 4 м/мин – Скорость подъема тали CPV 20-4 однофазной 230В = 2 м/мин

Тали не предназначены для транспортировки людей! Применять их в этих целях запрещено!



Контакторное управление 42 V серийно

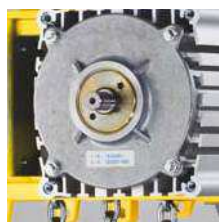

Возможность легкого регулирования фрикционной муфты



Встроенный серийно концевой выключатель



Версия с крюком подвески (при заказе указывать)

На заказ: радиуправление

Данные технические крантележек

Тележка для модели	Г/п кг	Под ширину полки узк/шир	Ширина полки b мм	Толщина двутавра t макс. мм	Радиус поворота миним., м	Тележка электр., скорость движения м/мин при 50 Гц	Мощность, двигателя тележки кВт при 50 Гц
от CPV 2-8 до CPVF 10-4	1.000	A	58 - 180	19	0,9	18 или 18/4,5	0,18 или 0,18/0,06
от CPV 2-8 до CPVF 10-4	1.000	B	180 - 300	19	0,9	18 или 18/4,5	0,18 или 0,18/0,06
от CPV 10-8 до CPVF 20-4	2.000	A	58 - 180	19	1,15	18 или 18/4,5	0,18 или 0,18/0,06
от CPV 10-8 до CPVF 20-4	2.000	B	180 - 300	19	1,15	18 или 18/4,5	0,18 или 0,18/0,06

Размеры моделей CPV/CPVF

Модель	CPV/CPVF 2-8	CPV/CPVF 5-4	CPV/CPVF 5-8	CPV/CPVF 10-4	CPV/CPVF 10-8	CPV/CPVF 20-4
A, мм	353	393	353	430	428	524
A1, мм	196	196	196	196	234	234
A2 (типоразмер I), мм	376	376	376	376	464	464
A2 (типоразмер II), мм	426	426	426	426	544	544
A2 (типоразмер III), мм	506	506	506	506	-	-
B, мм	22	22	22	29	29	37
B1, мм	15	15	15	15	20	20
C, мм	29	29	29	35	35	40
C1, мм	38	38	38	38	45	45
D, мм	15	15	15	21	21	26
D1, мм	15	15	15	15	15	15
E, мм	277	277	277	277	326	326
G, мм	120	144	120	144	140	173
G1 (типоразмер I), мм	142	142	142	142	208	208
G1 (типоразмер II), мм	162	162	162	162	208	208
G1 (типоразмер III), мм	162	162	162	162	-	-
H, мм	157	133	157	133	186	154
K (CPV), мм	230	230	230	230	285	285
K (CPVF), мм	230	230	230	230	285	285
M (типоразмер I), мм	162	162	162	162	208	208
M (типоразмер II), мм	197	197	197	197	208	208
M (типоразмер III), мм	197	197	197	197	-	-
N*, мм	219	219	219	219	274	274

*для 230В, 1 ф, 50Гц; + 35 мм



Модель CPV/CPVF, 250 - 1.000 кг, одноцепевая

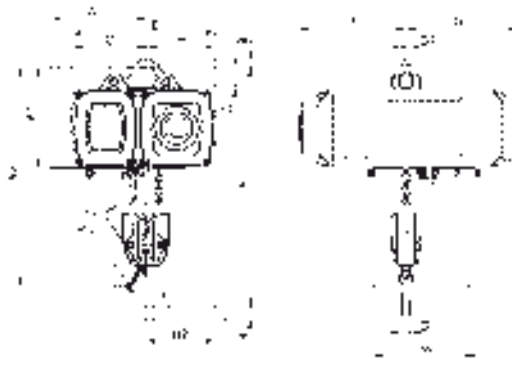

Модель CPV/CPVF, 500 - 2.000 кг, двухцепевая

Размеры моделей CPV/CPVF

Модель	CPV/CPVF 2-8	CPV/CPVF 5-4	CPV/CPVF 5-8	CPV/CPVF 10-4	CPV/CPVF 10-8	CPV/CPVF 20-4
A3, мм	228	228	228	228	263	263
A4 (типоразмер I), мм	408	408	408	408	493	493
A4 (типоразмер II), мм	458	458	458	458	573	573
A4 (типоразмер III), мм	538	538	538	538	–	–
A5, мм	385	425	385	462	456	553
b, мм	A = 50 - 180/ B = 180 - 300	A = 50 - 180/ B = 180 - 300	A = 50 - 180/ B = 180 - 300	A = 50 - 180/ B = 180 - 300	A = 50 - 180/ B = 180 - 300	A = 50 - 180/ B = 180 - 300
H1, мм	24	24	24	24	23	23
H2, мм	158	158	158	158	186	186
H3, мм	129	129	129	129	129	129
H4 (VTG), мм	95	95	95	95	95	95
H4 (VTE), мм	120	120	120	120	120	120
I (VTP), мм	72	72	72	72	96	96
I (VTG), мм	77	77	77	77	98	98
L (VTP/VTG), мм	310	310	310	310	360	360
L1, мм	130	130	130	130	150	150
L2 (CPV), мм	265	265	265	265	265	265
L2 (CPVF), мм	265	265	265	265	265	265
L3, мм	155	155	155	155	180	180
L4, мм	161	161	161	161	203	203
O, мм	60	60	60	60	80	80
P, мм	200	200	200	200	200	200
P1, мм	246	246	246	246	246	246
S, мм	b + 50	b + 50	b + 50	b + 50	b + 54	b + 54
T, мм	95	95	95	95	95	95
tмакс., мм	19	19	19	19	19	19

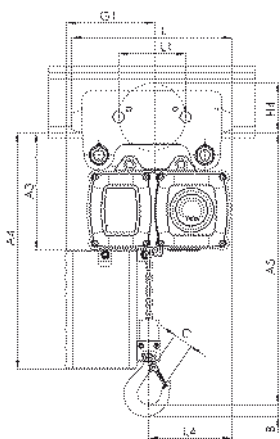

Модель CPV/CPVF на крантележке с мех. приводом

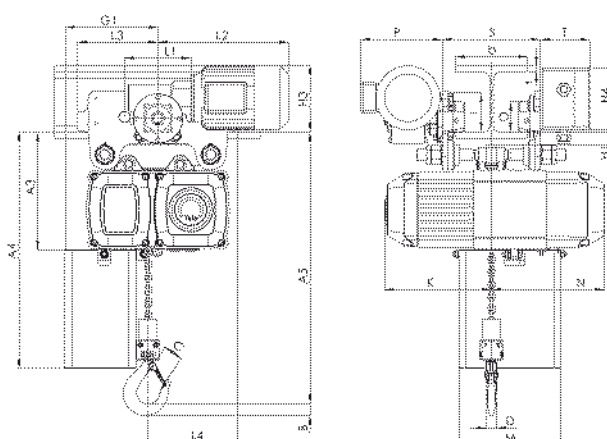

Модель CPV/CPVF на крантележке электрической



Таль электрическая цепная модель СРЕ

Грузоподъемность 1.600 - 10.000 кг

Модель СРЕ является талью для тяжелого режима эксплуатации с длительным ресурсом работы. Благодаря ее модулярной конструкции, где все элементы выстроены в логичный ряд, возможно легкое обслуживание без потерь времени и с использованием простого инструмента.

Особенности исполнения

- Группа режима от 1Вт/1Ам и выше, до 3т, в зависимости от выбора тали.
- Серийно возможна поставка тали как с прямым, так и с контакторным управлением 42В.
- 5-карманная звездочка цепи для плавного подъема груза.
- Коэффициент занятости 40% для односкоростных талей.
- Электромагнитный пружинный тормоз удерживает груз не только при отключении тали, но и при аварийном отключении подачи питания сети.
- Защита от перегрузки в виде фрикционной муфты.
- Степень защиты двигателя / тали: IP54.
- Напряжение питания 380В 50Гц трехфазное.
- Степень защиты пульта управления IP65.
- Концевой выключатель (у талей с контакторным управлением).
- Надежный наполненный маслом планетарный редуктор.
- Оцинкованная высокопрочная цепь.
- Кованые крюки.

На заказ

- Другие напряжения питания.
- Электромагн. тормоз из нерж. стали.
- Цепи из нержавеющей стали, оцинкованные крюки.
- Контейнер цепи.
- Таль в исполнении для литейных цехов.
- Таль с тележкой с реечным приводом для применения на судах, в туннелях и пр.
- Таль с энкодером для обеспечения электронного управления или считывания данных движения.

Таль электрическая цепная модель СРЕ 100-2

Грузоподъемность 10.000 kg

Сдвоенная четырехветвевая таль, серийно контакторное управление, концевые выключатели. Может поставляться с верхним крюком, а также на крантележке.

На заказ

- Другие напряжения питания.
- Электромагн. тормоз из нерж. стали.
- Цепи из нержавеющей стали, оцинкованные крюки.
- Контейнер цепи.
- Таль в исполнении для литейных цехов.
- Таль с тележкой с реечным приводом для применения на судах, в туннелях и пр.
- Таль с энкодером для обеспечения электронного управления или считывания данных движения.



Звездочка цепи, прецизионно обработана, для плавного хода цепи.



Универсальная возможность крепления тали на крюк, крантележку, металлоконструкцию.



Блок крюка



Таль в сборке с крантележкой



На заказ: контейнер цепи

Тали соответствуют требованиям европейских норм, Директивы по машиностроению 2006/42/WE, а также сертифицированы по ГОСТ Р и УкрСепро.

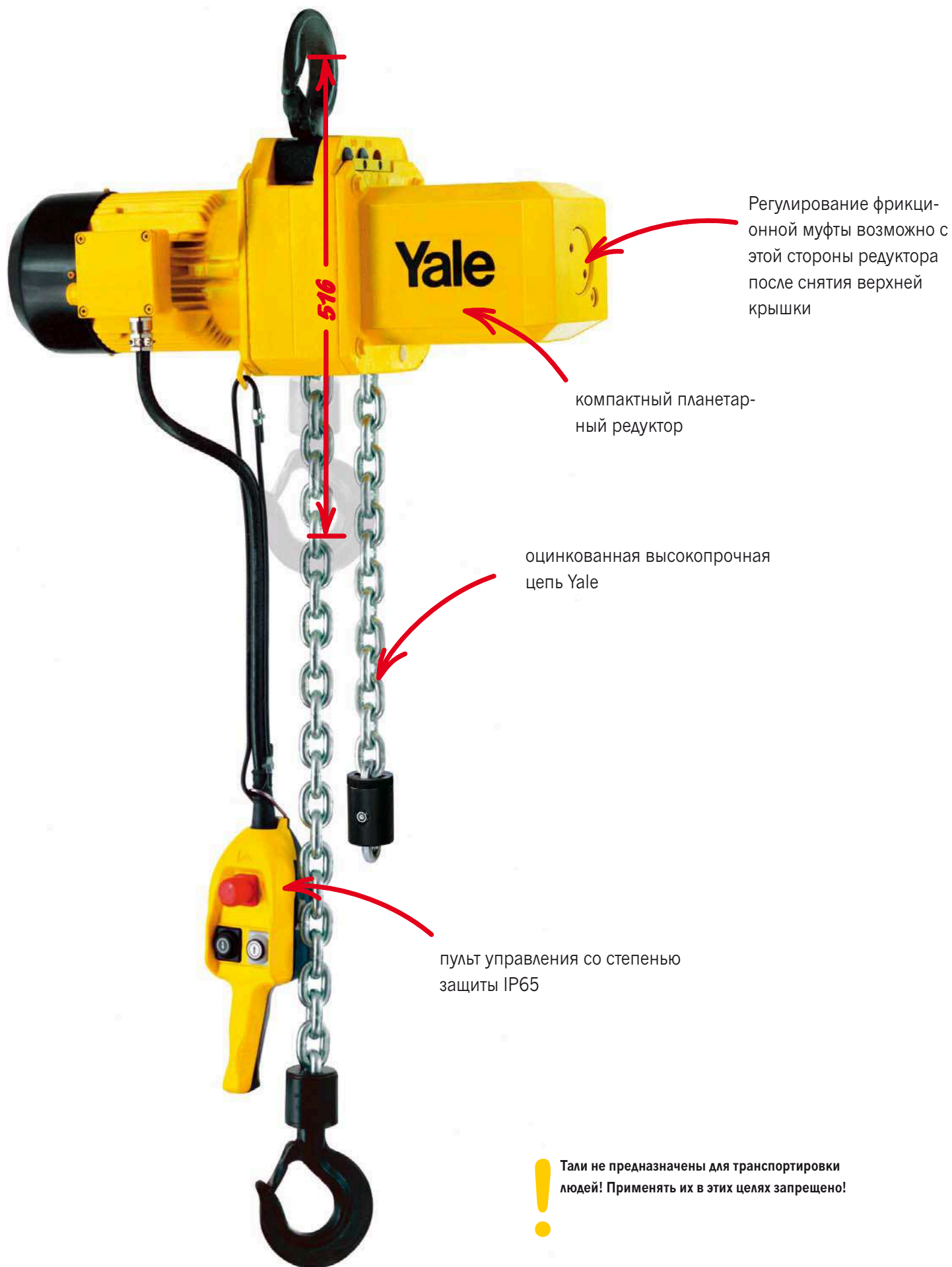

Данные технические модели CPE/CPEF

Модель	№ катал. 4025092*	Грузоподъемность, кг / количество ветвей цепи	Калибр цепи d x p мм	Группа режима FEM	Скорость подъема основная м/мин	Скорость подъема дополнит. м/мин	Мощность двигателя кВт	Коэф. занятости двигателя /тали ED %
CPE 16-8	*073240	1.600/1	11 x 31	1 Am	8	-	2,3	40
CPEF 16-8	*073257	1.600/1	11 x 31	1 Am	8	2	2,3/0,58	40/20
CPE 20-8	*073264	2.000/1	11 x 31	1 Bm	8	-	2,8	25
CPEF 20-8	*073271	2.000/1	11 x 31	1 Bm	8	2	2,8/0,7	25/15
CPE 25-5	*073288	2.500/1	11 x 31	1 Am	5	-	2,3	40
CPEF 25-5	*073295	2.500/1	11 x 31	1 Am	5	1,25	2,3/0,58	40/20
CPE 30-5	*073301	3.000/1	11 x 31	1 Bm	5	-	2,8	25
CPEF 30-5	*073318	3.000/1	11 x 31	1 Bm	5	1,25	2,8/0,7	25/15
CPE 32-4	*073325	3.200/2	11 x 31	1 Am	4	-	2,3	40
CPEF 32-4	*073332	3.200/2	11 x 31	1 Am	4	1	2,3/0,58	40/20
CPE 40-4	*073349	4.000/2	11 x 31	1 Bm	4	-	2,8	25
CPEF 40-4	*073356	4.000/2	11 x 31	1 Bm	4	1	2,8/0,7	25/15
CPE 50-2	*073363	5.000/2	11 x 31	1 Am	2,5	-	2,3	40
CPEF 50-2	*073370	5.000/2	11 x 31	1 Am	2,5	0,6	2,3/0,58	40/20
CPE 75-1,6	*079907	7.500/3	11 x 31	1 Am	1,6	-	2,8	40
CPEF 75-1,6	*079914	7.500/3	11 x 31	1 Am	1,6	0,4	2,8/0,58	40/20
CPE 100-2	*060585	10.000/4	11 x 31	1 Am	2,5	-	2 x 2,3	40
CPEF 100-2	*060592	10.000/4	11 x 31	1 Am	2,5	0,6	2 x 2,3/0,58	40/20

Модель	Вес тали на крюке кг	Вес тали на тележке VTP без привода кг	Вес тали на тележке VTG с мех. прив. кг	Вес тали на тележке VTE электрической кг
CPE 16-8	88	150	154	164
CPEF 16-8	93	155	159	169
CPE 20-8	88	150	154	164
CPEF 20-8	93	155	159	169
CPE 25-5	88	150	154	164
CPEF 25-5	93	155	159	169
CPE 30-5	88	150	154	164
CPEF 30-5	93	155	159	169
CPE 32-4	107	169	173	182
CPEF 32-4	112	174	178	187
CPE 40-4	107	169	173	182
CPEF 40-4	112	174	178	187
CPE 50-2	107	169	173	182
CPEF 50-2	112	174	178	187
CPE 75-1,6	-	-	-	-
CPEF 75-1,6***	-	-	-	-
CPE 100-2	282	-	385	406
CPEF 100-2***	287	-	390	411

Вес указан для талей с высотой подъема 3 м.



Данные технические крантележек

Грузоподъемность	Код ширины полки двугавра	Ширина полки двугавра b мм	Толщина двугавра t макс. мм	Радиус поворота мин. м	Тележка электр., скорость движения м/мин при 50 Гц	Мощность, двигателя тележки кВт при 50 Гц
1.600 - 5.000	A	98 - 180	27	2,0	11 или 11/2,8	0,37 или 0,3/0,09
1.600 - 5.000	B	180 - 300	27	1,8	11 или 11/2,8	0,37 или 0,3/0,09
7.500 - 10.000	B	125 - 310	40	1,8	5 или 5/1,25	0,55 или 0,55/0,12

Размеры моделей CPE/CPEF

Модель	CPE/CPEF 16-8	CPE/CPEF 20-8	CPE/CPEF 25-5	CPE/CPEF 30-5	CPE/CPEF 32-4	CPE/CPEF 40-4	CPE/CPEF 50-2	CPE/CPEF 75-1,6	CPE/CPEF 100-2
A, мм	516	516	516	516	681	681	681	950	1068
A1, мм	286	286	286	286	428	428	428	479	651
A2 (13 M), мм	430	430	430	430	430	430	430	-	-
A2 (21 M), мм	530	530	530	530	530	530	530	530	555
B, мм	35	35	35	35	45	45	45	60	60
C, мм	37	37	37	37	46	46	46	52	52
D, мм	24	24	24	24	30	30	30	40/45	40/45
E, мм	24	24	24	24	24	24	24	-	-
F1, мм	160	160	160	160	160	160	160	160	160
F2, мм	178	178	178	178	178	178	178	178	178
G, мм	220	220	220	220	220	220	220	220	-
G1, мм	180	180	180	180	140	140	140	268	315
G2 (13 M), мм	257	257	257	257	218	218	218	-	-
G2 (21 M), мм	277	277	277	277	238	238	238	345	408
H1, мм	110	110	110	110	110	110	110	110	135
H2, мм	135	135	135	135	135	135	135	307	256
K1, мм	100	100	100	100	100	100	100	92	92
K2, мм	51	51	51	51	51	51	51	62	62
M, мм	50	50	50	50	10	10	10	138	-
N, мм	84	84	84	84	124	124	124	136	390
Q1, мм	280	280	280	280	280	280	280	280	280
Q2 (CPE), мм	362	362	362	362	362	362	362	362	362
Q2 (CPEF), мм	417	417	417	417	417	417	417	417	417

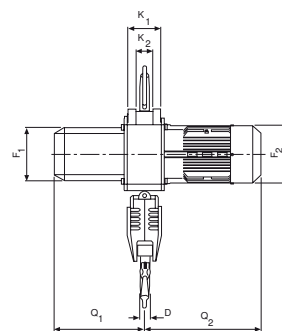
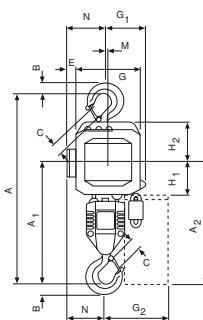
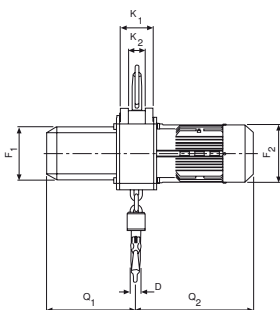
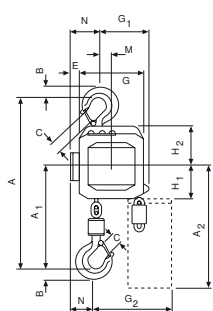

Модель CPE/CPEF на крюке, 1.600 - 3.000 кг, одноветвевая

Модель CPE/CPEF на крюке, 3.200 - 5.000 кг, двухветвевая

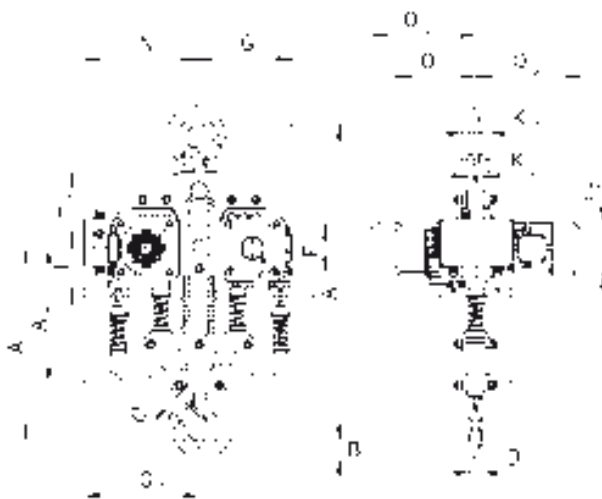
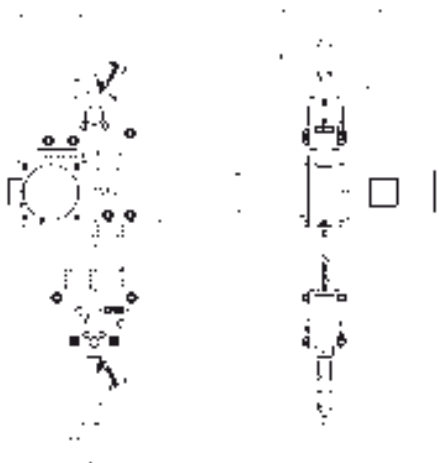

Модель CPE/CPEF 75-1,6 на крюке, 7.500 кг

Модель CPE/CPEF 100-2 на крюке, 10.000 кг

Размеры моделей CPE/CPEF

Модель	CPE/CPEF 16-8	CPE/CPEF 20-8	CPE/CPEF 25-5	CPE/CPEF 30-5	CPE/CPEF 32-4	CPE/CPEF 40-4	CPE/CPEF 50-2	CPE/CPEF 75-1,6	CPE/CPEF 100-2
A3, мм	143	143	143	143	143	143	143	-	110
A4, мм	465	465	465	465	615	615	615	855	965
A5, мм	298	298	298	298	298	298	298	477	450
A6, мм	178	178	178	178	178	178	178	-	170
b, мм	A = 98 - 180/ B = 180 - 300	A = 98 - 180/ B = 180 - 300	A = 98 - 180/ B = 180 - 300	A = 98 - 180/ B = 180 - 300	A = 98 - 180/ B = 180 - 300	A = 98 - 180/ B = 180 - 300	A = 98 - 180/ B = 180 - 300	125 - 310	125 - 310
F, мм	150	150	150	150	150	150	150	113	113
l, мм	142,5	142,5	142,5	142,5	142,5	142,5	142,5	170	170
L1, мм	209	209	209	209	209	209	209	200	200
L2, мм	262,5	262,5	262,5	262,5	262,5	262,5	262,5	215	215
L3 (VTE), мм	292	292	292	292	292	292	292	-	335
L3 (VTEF), мм	296	296	296	296	296	296	296	-	335
L4, мм	213	213	213	213	253	253	253	215	390
L5, мм	312	312	312	312	272	272	272	215	215
L6 (VTE), мм	342	342	342	342	342	342	342	-	-
L6 (VTEF), мм	346	346	346	346	306	306	306	-	-
O, мм	125	125	125	125	125	125	125	150	150
P (VTE), мм	197	197	197	197	197	197	197	-	273
P (VTEF), мм	205	205	205	205	205	205	205	-	280
P1, мм	229	229	229	229	229	229	229	-	110
S, мм	b + 70	b + 70	b + 70	b + 70	b + 70	b + 70	b + 70	b + 98	b + 98
T, мм	97	97	97	97	97	97	97	-	97
tмакс., мм	27	27	27	27	27	27	27	40	40

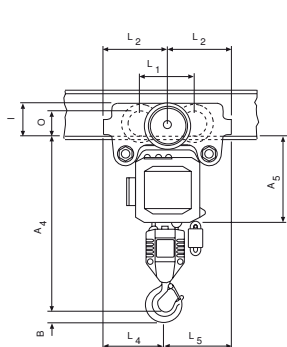

Модель CPE/CPEF на крантележке без привода или с мех. приводом

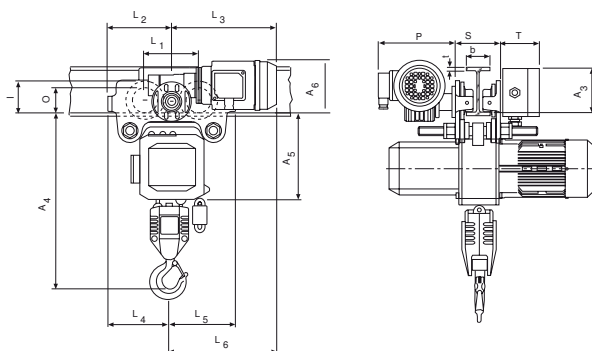

Модель CPE/CPEF на электрической крантележке

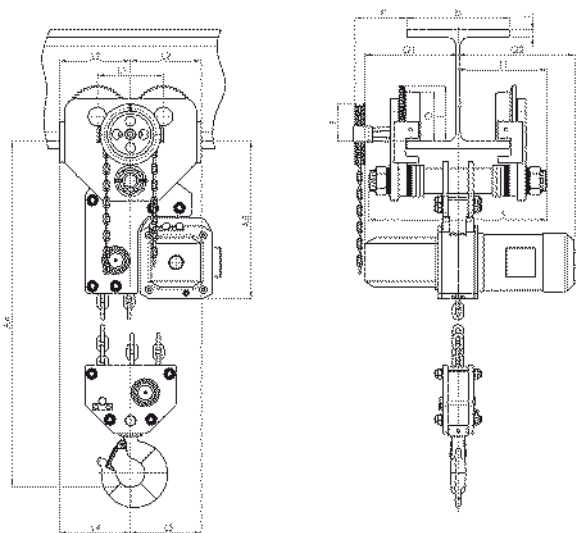

Модель CPE/CPEF на крантележке с мех. приводом, 7.500 кг

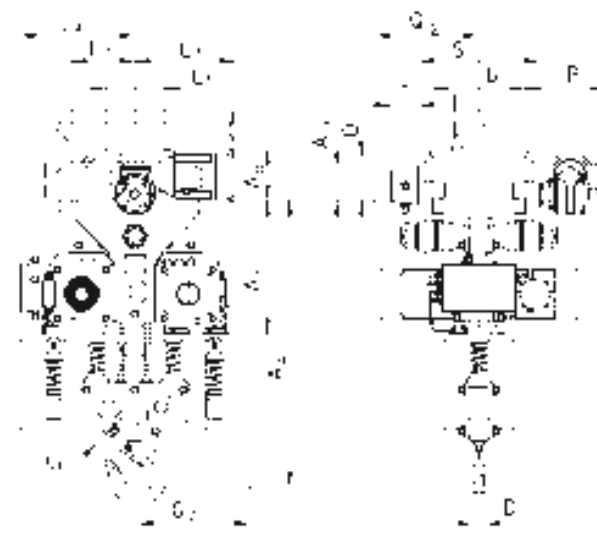

Модель CPE/CPEF на крантележке с электроприводом, 10.000 кг



Сертификация с ноября 1991 г.

Дистрибьютер программы Yalesystems:

Йель Индастриал Продактс ГмбХ

Представительство в Российской Федерации · 199106 С. Петербург, Россия · Средний проспект В.О., 86, оф. 354 а

Телефон/факс: +7 812 322 68 38 · Сайт: www.yalekran.ru · Эл. адрес: info@yalekran.ru

Yale Industrial Products GmbH

Am Lindenkamp 31 · D-42549 Velbert · Телефон: +49 2051 600-0 · Факс: +49 2051 600-892 · Сайт: www.yale.de · Эл. адрес: central@yale.de